

比例 2.000



圖 A-A

TYPE	A	B	C
9SA	18.20	14.60	11.06
15SA	26.70	23.20	11.07
25SA	40.20	36.60	11.07
37SA	56.50	53.30	11.07

修正	日期	說明	核准	材質	熱處理	日期	2011/12/29		圖名	成品別: DEC-SA		模具別:	
				收縮比	比例	模穴數	數量				備註		
				繪圖	K.P.I	設計	核對	核准			圖號	張號	

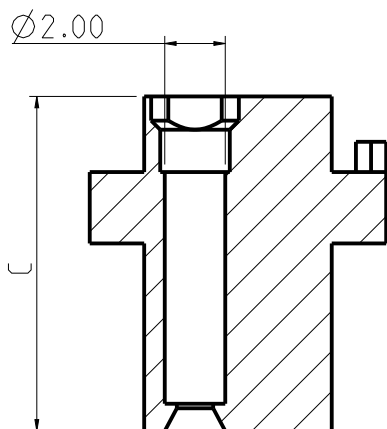
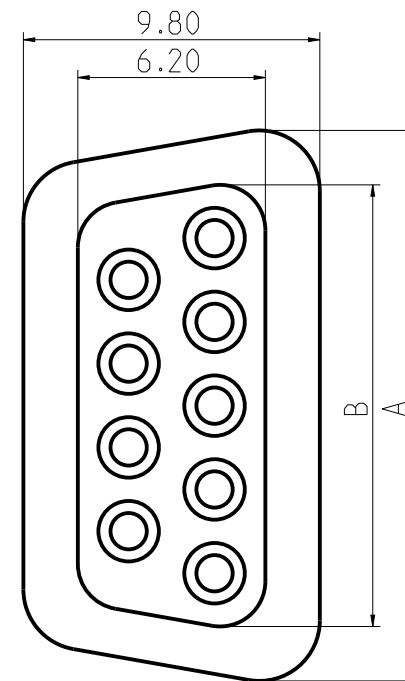
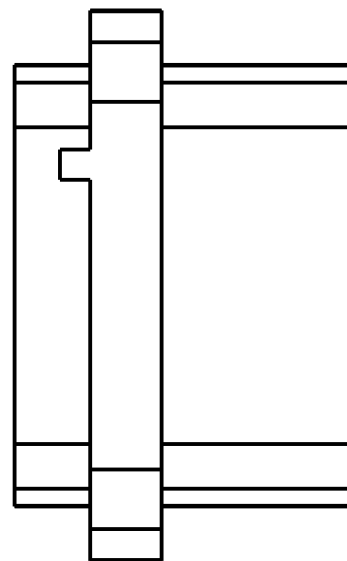
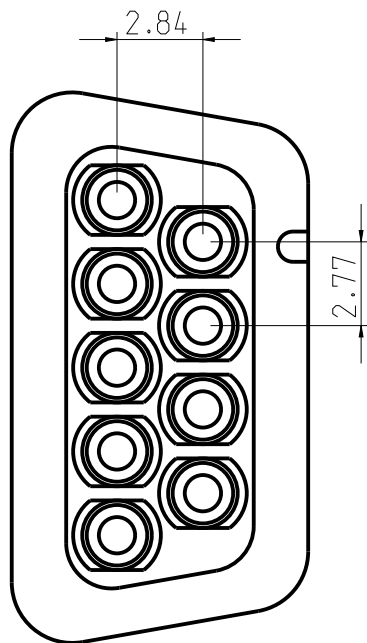

晉英工業股份有限公司

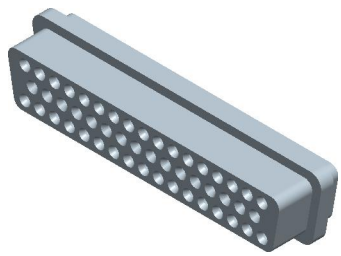

比例 1.000

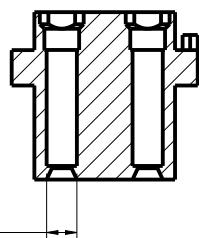
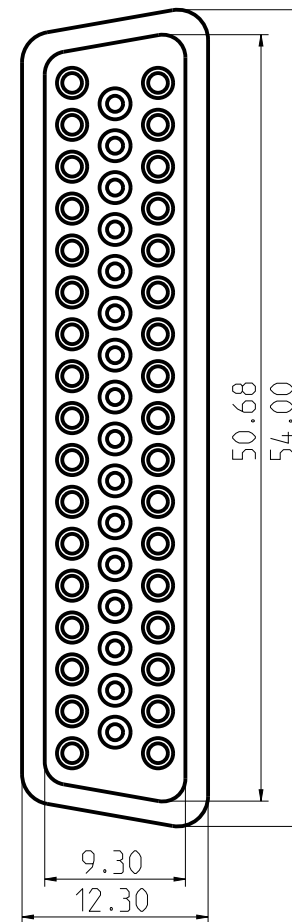
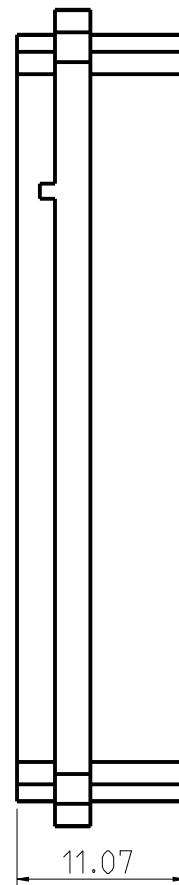
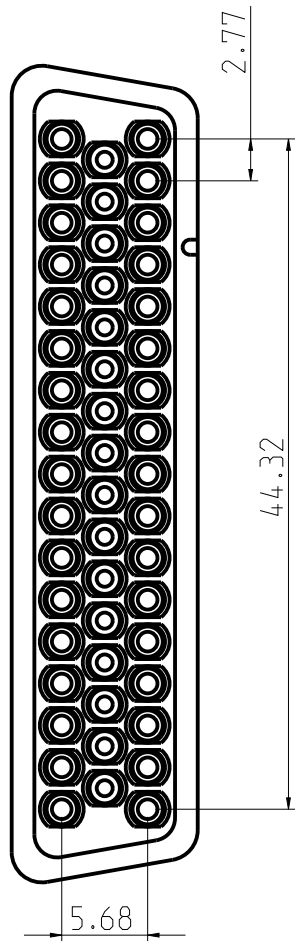

Ø2.00

修正	日期	說明	核准	材質	熱處理	日期	2011/12/29		圖名	成品別: DEC-50SA	模具別:
				收縮比	比例	模穴數	數量			備註	
				繪圖	K.P.I 設計	核對	核准			圖號	張號



晉英工業股份有限公司

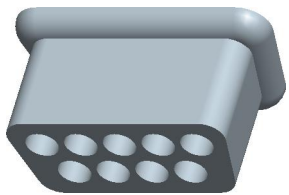

比例 2.000



圖 A-A

TYPE	A	B
9SB	18.20	15.60
15SB	26.70	24.60
25SB	42.20	37.90
37SB	55.50	54.40

修正	日期	說明	核准	材質	熱處理	日期	2011/12/29	圖名	成品別: DEC-SB	模具別:
				收縮比	比例	模穴數	數量	 晉英工業股份有限公司 Jian In Co.	備註	
				繪圖	K.P.I 設計	核對	核准		圖號	張號

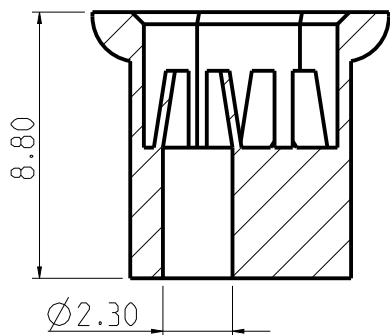
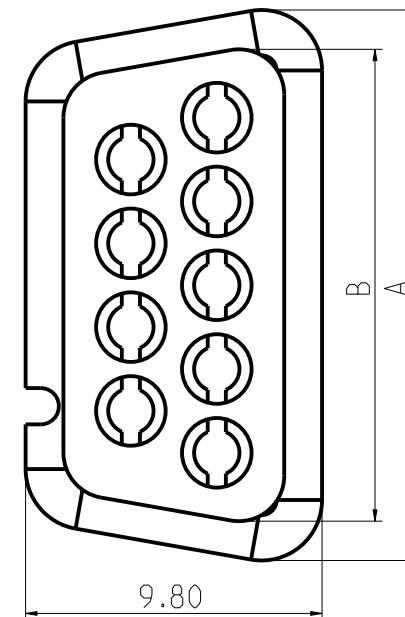
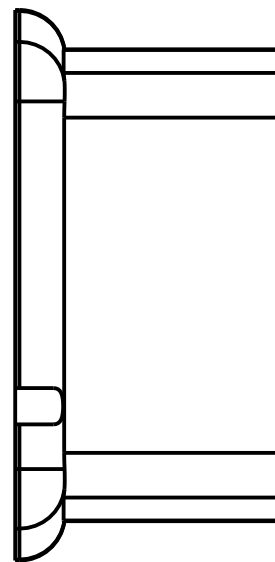
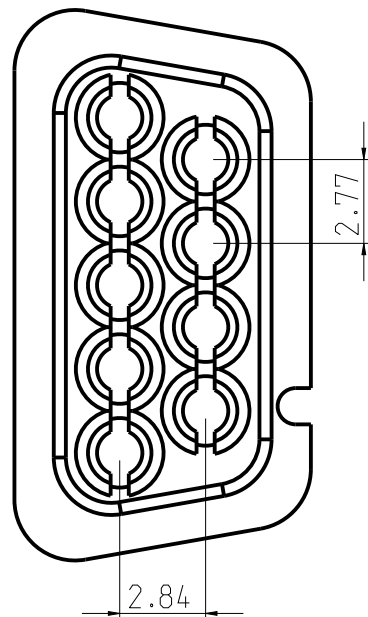
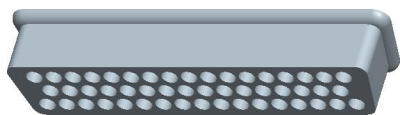

比例 1.000

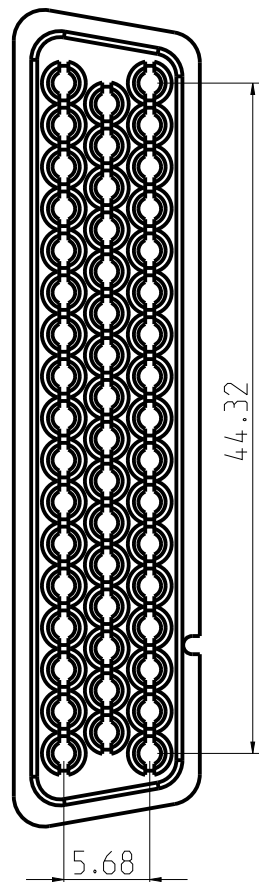

5.68

44.32

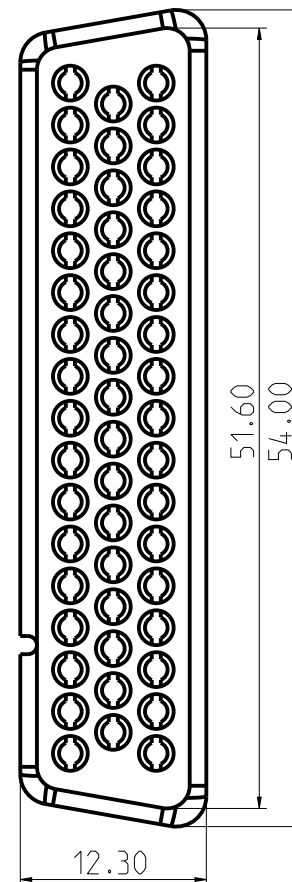
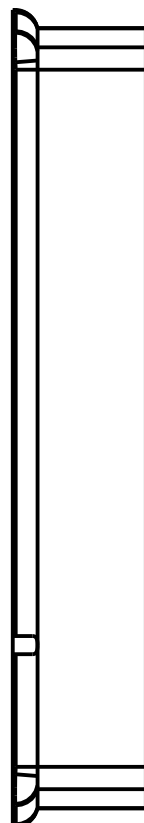

12.30

51.60

54.00

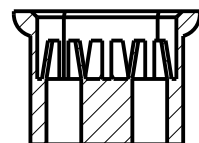

Ø2.30

修正	日期	說明	核准	材質	熱處理	日期	2011/12/29		圖名	成品別: DEC-SB	模具別:	
				收縮比	比例	模穴數	數量				備註	
				繪圖	K.P.I 設計	核對	核准				圖號	張號



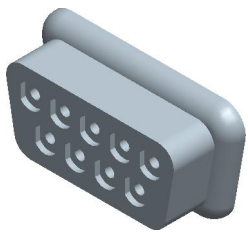

比例 2.000

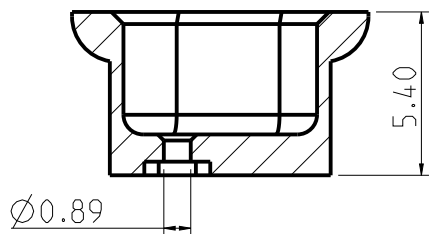
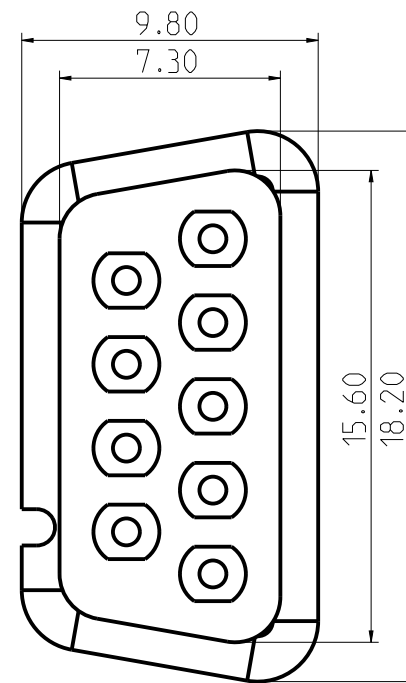
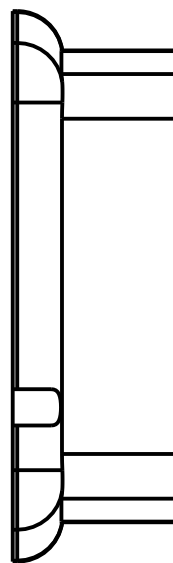
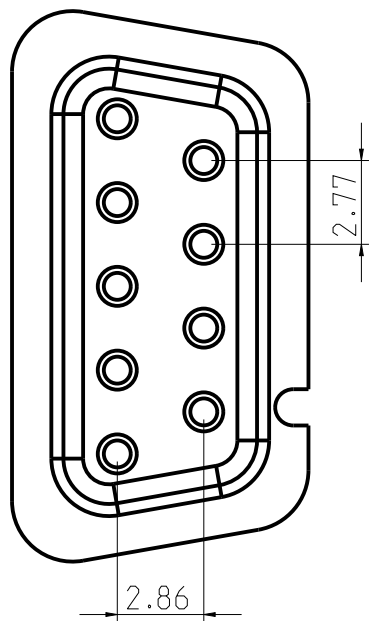

截面 A-A

修正	日期	說明	核准	材質	熱處理	日期	2011/12/29	圖名	成品別: QDEC9S	模具別:
				收縮比	比例	模穴數	數量	 晉英工業股份有限公司 Jian In Co.	備註	
				繪圖	K.P.I 設計	核對	核准		圖號	張號

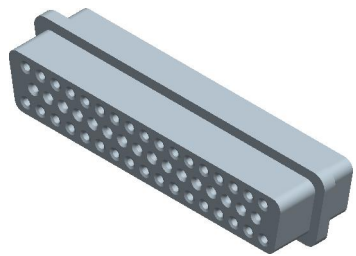

比例 1.000

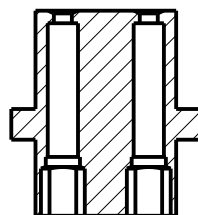
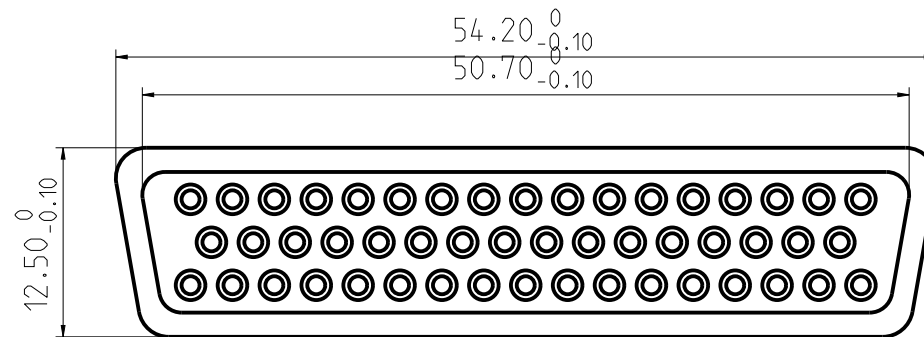

截面 A-A

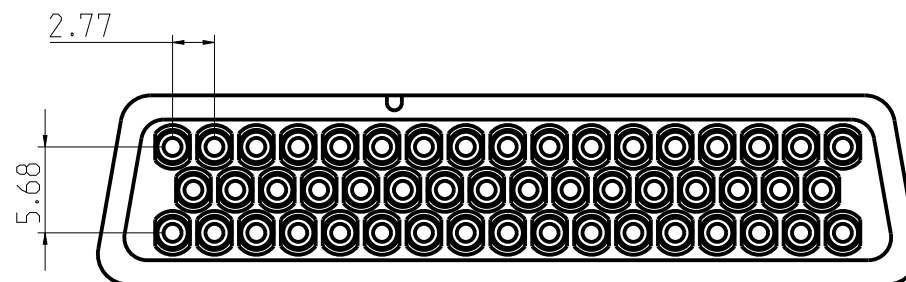
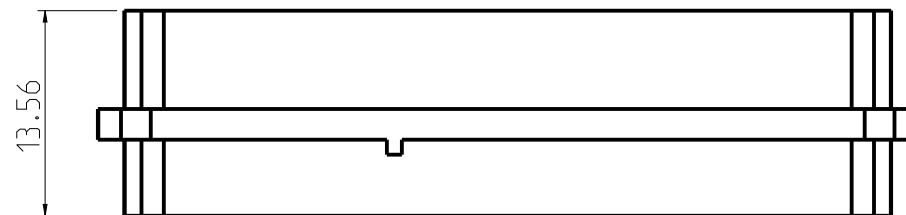

修正	日期	說明	核准	材質	熱處理	日期	2011/12/29	圖名	成品別: TDEC50SA	模具別:
				收縮比	比例	模穴數	數量	 晉英工業股份有限公司 Jian In Co.	備註	
				繪圖	K.P.I 設計	核對	核准		圖號	張號

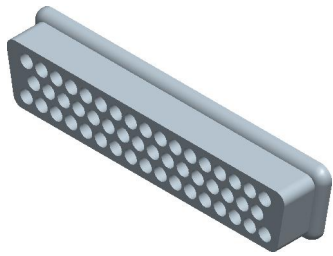

比例 1.000

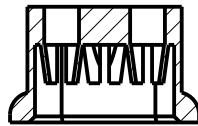
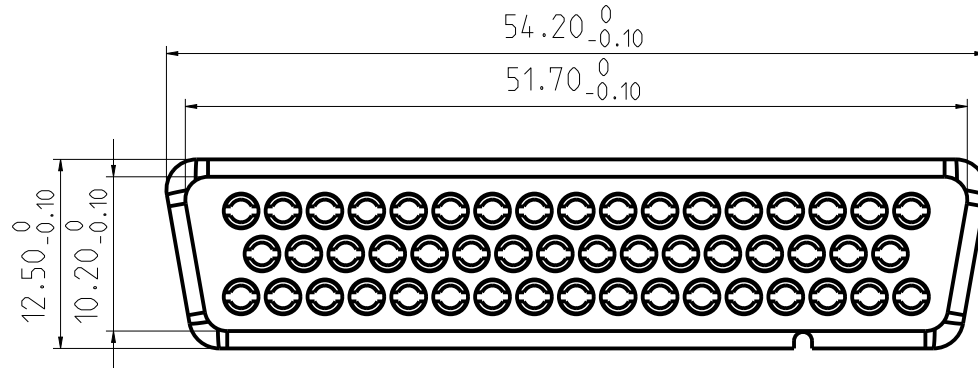

截面 A-A

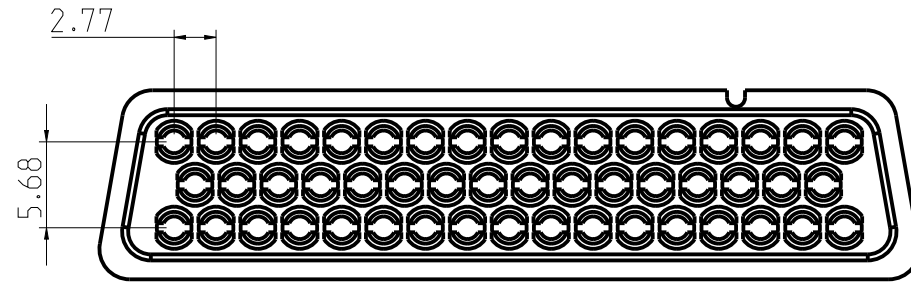
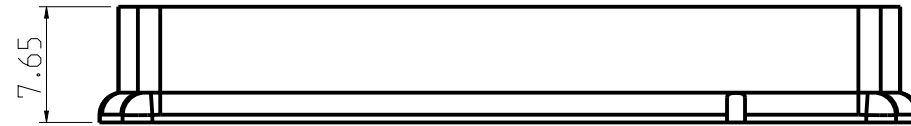

修正	日期	說明	核准	材質	熱處理	日期	2011/12/29		圖名	成品別: TDEC50SB	模具別:
				收縮比	比例	模穴數	數量		 晉英工業股份有限公司 Jian In Co.	備註	
				繪圖	K.P.I 設計	核對	核准			圖號	